

Brandt



MANUAL DE INSTRUCCIONES ES

Lavavajillas

BDFS45DW

Estimado/a cliente/a:

Le agradecemos la confianza que ha depositado en nosotros al adquirir este producto **BRANDT**.

Hemos diseñado y fabricado este producto pensando en usted, en su modo de vida y en sus necesidades para poder satisfacer mejor sus expectativas. Y para ello, hemos recurrido a nuestra experiencia, a nuestro espíritu innovador y a la pasión que nos caracteriza desde hace más de 60 años.

Para responder a todas sus necesidades, contamos con un servicio de atención al cliente a su entera disposición que atenderá todas sus preguntas y sugerencias.

También puede visitar nuestro sitio web www.brandt.fr donde encontrará nuestras últimas novedades, así como información útil y complementaria.

En **BRANDT** nos sentimos orgullosos de acompañarle en su día a día y le deseamos que disfrute plenamente de su compra.



Importante: antes de utilizar el aparato por primera vez, lea atentamente este manual para familiarizarse más rápidamente con su funcionamiento.

Icono	Tipo	Significado
	ADVERTENCIA:	Lesiones graves o muerte
	RIESGO DE ELECTROCUCIÓN	Tensión peligrosa
	INCENDIO	Advertencia: Riesgo de incendio / materiales inflamables
	ATENCIÓN	Lesiones en el usuario o daños materiales
	IMPORTANTE/OBSERVACIÓN	Uso correcto del sistema

ÍNDICE

1.	SEGURIDAD.....	4
1.1	Instalación.....	4
1.2	Uso.....	4
1.3	Mantenimiento.....	5
1.4	Medio ambiente.....	5
2.	INSTALACIÓN.....	6
2.1	Colocación del lavavajillas.....	6
2.2	Conexión de agua.....	7
2.3	Tubo de alimentación de agua.....	7
2.4	Tubo de vaciado.....	7
2.5	Conexión eléctrica.....	8
2.6	Instalación del aparato bajo una encimera.....	8
3.	ESPECIFICACIONES TÉCNICAS.....	10
3.1	Aspecto general.....	10
3.2	Especificaciones técnicas.....	10
4.	PREPARACIÓN DEL APARATO PARA SU USO.....	11
4.1	Antes del primer uso.....	11
4.2	Uso de la sal.....	11
4.3	Llenado del depósito de sal.....	11
4.4	Tira reactiva de prueba.....	12
4.5	Tabla de dureza del agua.....	12
4.6	Sistema ablandador.....	12
4.7	Ajustes.....	12
4.8	Uso del detergente.....	13
4.9	Llenado del detergente.....	13
4.10	Uso de pastillas 3 en 1.....	13
4.11	Uso de abrillantador.....	13
4.12	Llenado y ajuste del líquido abrillantador.....	13
5.	CARGA DE SU LAVAVAJILLAS.....	15
5.1	Recomendaciones.....	15
5.2	Carga de los cestos.....	17
6.	TABLA DE PROGRAMAS.....	18
7.	PANEL DE CONTROL.....	20
7.1	Cambiar de programa.....	21
7.2	Anulación de un programa.....	22
7.3	Apagar el aparato.....	22
8.	LIMPIEZA Y MANTENIMIENTO.....	24
8.1	Filtros.....	24
8.2	Brazo aspersor.....	24
8.3	Bomba de vaciado.....	25
9.	REPARACIÓN.....	26



Este aparato, destinado exclusivamente al uso doméstico, ha sido diseñado para lavar la vajilla.

Declaración de conformidad CE

Declaramos que nuestros productos cumplen las Directivas, Decisiones y Reglamentos europeos aplicables y las exigencias enumeradas en las normas citadas.

1. SEGURIDAD

1.1 Instalación

- Durante el proceso de instalación, el aparato no debe estar conectado a la toma de corriente. Una vez instalado el aparato, la toma debe permanecer accesible. Desconecte su aparato antes de cualquier intervención técnica.
- No utilice un alargador, un adaptador ni un programador para conectar el lavavajillas a la toma de corriente.
- La instalación eléctrica debe ser capaz de resistir la potencia máxima mencionada en la placa de características y la toma debe estar bien conectada a tierra.
- La presión del agua debe encontrarse entre 0,1 y 1 MPa (entre 1 y 10 bares)
- Mantenga todo el material de embalaje fuera del alcance de los niños (ej.: bolsas de plástico, poliestireno, etc.), ya que pueden resultar peligrosas para ellos: riesgo de asfixia.
- Si coloca el aparato sobre una encimera, respete las dimensiones del esquema.
- Tras su desembalaje, compruebe que el aparato no haya sufrido deterioros durante el transporte. No conecte nunca un aparato dañado. Si su aparato está dañado, diríjase a su distribuidor.
- Asegúrese de haber instalado su aparato de forma que no pise el cable de alimentación ni los tubos de entrada de agua ni de desagüe.
- En caso de que la instalación de su lavavajillas se realice sobre un suelo enmoquetado, regule los pies para dejar un espacio de ventilación bajo el aparato.
- En caso de un problema que no pueda solucionar usted mismo (ver páginas 23 a 25), no intervenga sobre en el aparato y recurra al servicio técnico del distribuidor o del fabricante.

1.2 Uso

- Este aparato puede ser utilizado por niños de al menos 8 años y por personas que tengan capacidades físicas, sensoriales o mentales reducidas o privadas de experiencia o de conocimiento, si son supervisados correctamente o si se les proporciona instrucciones relativas a la utilización del aparato en total seguridad y se han comprendido los riesgos que se corren. Procure que los niños no jueguen con el aparato. Las tareas de limpieza y mantenimiento que puedan realizarse por el usuario no deben efectuarlas niños sin supervisión.

- Guarde los detergentes fuera del alcance de los niños. Estos productos contienen sustancias irritantes y abrasivas. Evite el contacto con la piel y los ojos. Asegúrese de que el depósito esté vacío al final del ciclo.
- No deje que los niños jueguen con el aparato ni se sienten sobre la puerta cuando ésta esté abierta (peligro de vuelco) y mantenga alejados a los animales domésticos.
- Utilice únicamente productos fabricados especialmente para lavavajillas (detergente, abrillantador y sal regenerante).
- No abra la puerta del lavavajillas durante su funcionamiento. En caso de apertura de la puerta, un dispositivo de seguridad detiene el funcionamiento del lavavajillas.
- Cierre siempre la puerta tras haber cargado o descargado la vajilla (riesgo de tropiezo).
- No utilice nunca disolventes químicos en su aparato.
- Si está activado en modo Ahorro de energía, la puerta se abrirá automáticamente al final del programa (sólo en los modelos equipados con la función de apertura automática de puerta). No fuerce el cierre de la puerta durante el minuto posterior al final del programa para prevenir daños en el sistema de apertura automática. Para un secado óptimo, deje la puerta abierta durante 20 minutos.

PELIGRO: Coloque los cuchillos afilados con las puntas hacia abajo y los cuchillos largos y otros utensilios cortantes en plano (posición horizontal).

1.3 Mantenimiento

- Si el cable de alimentación está dañado, para evitar cualquier peligro, deberá ser sustituido por el fabricante, su servicio técnico o una persona cualificada.
- No manipule el interior del lavavajillas. En caso de problemas, póngase en contacto con el servicio técnico.
- Utilice únicamente el tubo de alimentación nuevo incluido con el equipo, no utilice un tubo usado.



Este manual de instrucciones está disponible online, en el sitio web de la marca.

1.4 Medio ambiente

Este lavavajillas ha sido diseñado atendiendo al respeto del medio ambiente.

Protección del medio ambiente

Dosifique su detergente en función del grado de suciedad de su carga y de la dureza de su agua, sin superar la dosis recomendada por el fabricante del detergente. Los materiales de embalaje de este aparato son reciclables.

Proteja el medio ambiente llevándolos a los contenedores municipales previstos para ello.



Su lavavajillas también contiene numerosos materiales reciclables; está marcado con este logotipo para recordarle que los aparatos usados no deben mezclarse con otros residuos.

El reciclaje del aparato debe realizarse de acuerdo con la directiva europea 2012/19/UE sobre los desechos de los equipos eléctricos y electrónicos.

Diríjase a su ayuntamiento o a su distribuidor para conocer los puntos de recogida de aparatos usados más cercanos a su

domicilio.

Ahorro de energía

No programe el prelavado (según el modelo) a menos que sea absolutamente necesario. Para una vajilla con una suciedad escasa o normal, es suficiente un programa a baja temperatura. No se recomienda el pre-enjuague manual de la vajilla, ya que aumenta el consumo de agua y energía.

Lavar la vajilla en un lavavajillas consume, generalmente, menos energía y agua que lavándola a mano, siempre y cuando se haga respetando las indicaciones del fabricante del electrodoméstico.

2. INSTALACIÓN

2.1 Colocación del lavavajillas

APARATO NO EMPOTRADO

- La parte trasera del aparato debe estar instalada contra la pared. Puede utilizar el panel superior como encimera.
- No coloque su lavavajillas demasiado cerca de una fuente de calor, para evitar el riesgo de dañar el borde del panel.

APARATO EMPOTRADO

- Si instala su aparato bajo una encimera, puede hacerlo con o sin el panel superior. En este caso, respete las dimensiones del esquema.
- Si, para empotrar su aparato, tiene que retirar el panel superior, siga las indicaciones recogidas en el esquema.
- Acérquelo y regule la altura haciendo girar los pies traseros hasta dejar un espacio de unos 3 milímetros entre el aparato y la encimera.
- Introduzca su lavavajillas en su alojamiento.
- Ajustelo a la encimera regulando los pies delanteros con un destornillador.
- Puede fijar su lavavajillas a la encimera de la cocina mediante dos

tornillos, bajo el retorno de plástico de delante.

- No instale el aparato cerca de una fuente de calor (radiadores, acumuladores de calor, hornos u otros aparatos generadores de calor); tampoco lo empotre bajo una placa de cocción.
- Para instalar su lavavajillas, procure escoger un lugar en el que pueda cargar y descargar fácilmente su vajilla.
- No instale su lavavajillas en un lugar cuya temperatura ambiente pueda bajar de los 5 °C. Las temperaturas bajo cero pueden dañar los tubos o causar un mal funcionamiento de la tarjeta electrónica.
- Antes de colocarlo, extraiga el lavavajillas de su embalaje siguiendo las advertencias indicadas sobre éste.
- Coloque el lavavajillas cerca de una entrada y una evacuación de agua. Debe instalar su lavavajillas de forma que no tenga que modificar las conexiones una vez realizadas.
- Para desplazar el lavavajillas, no lo sujete por la puerta ni por el panel de control.
- Procure dejar un espacio alrededor del lavavajillas para poder desplazarlo fácilmente durante su limpieza.
- Tenga cuidado de no pellizcar los tubos de entrada y de vaciado de agua al colocar el lavavajillas.
- Tenga cuidado de no pellizcar el cable eléctrico bajo el lavavajillas.
- Regule los pies del lavavajillas de forma que quede nivelado y estable. Un posicionamiento correcto del lavavajillas es esencial para que la puerta se abra y cierre correctamente.
- Si la puerta de su lavavajillas no se cierra correctamente, compruebe que el lavavajillas esté nivelado y estable sobre el suelo; si no es así, coloque su

lavavajillas de manera estable ajustando los pies regulables.

2.2 Conexión de agua

Compruebe que la llegada de agua sea apta para la instalación de un lavavajillas. Le recomendamos instalar un filtro tras su contador de agua para evitar que posibles residuos (arena, arcilla, óxido, etc.) transportados por la red de agua o en la instalación de fontanería interior causen daños en el lavavajillas y para evitar molestias como que la vajilla amarillee o se formen depósitos tras el lavado.

2.3 Tubo de alimentación de agua



- El aparato debe conectarse a la red de distribución de agua utilizando el conjunto nuevo de tubos flexibles que incluye el aparato. No conviene reutilizar los tubos ya usados.
- Antes de conectar un tubo de alimentación de agua nuevo o uno sin utilizar durante mucho tiempo, haga circular el agua por él durante unos segundos.
- Conecte el tubo de alimentación de agua a mano y directamente a la llave de paso. La presión de la llave de paso debe ser de 0,03 Mpa mínimo y 1 Mpa máximo. Si la presión de agua es superior a 1 Mpa, instale un dispositivo reductor de presión entre la llave y el tubo.
- Una vez realizadas las conexiones, abra completamente su llave de paso y compruebe su estanqueidad. Por su seguridad, recuerde cerrar siempre la llave de alimentación al final de cada

programa. Preste atención a las marcas en el tubo de alimentación de agua.

- Si el tubo indica 25 °C, la temperatura del agua debe ser como máximo de 25 °C (agua fría).
- Para todos los demás modelos: preferentemente, agua fría; agua caliente con una temperatura máxima de 60 °C.
- Nota: Algunos modelos utilizan un sistema Aquablock. Si su lavavajillas cuenta con esta opción, habrá una corriente con una tensión peligrosa. No corte nunca la boquilla Aquablock y asegúrese de que no esté doblado ni torcido.

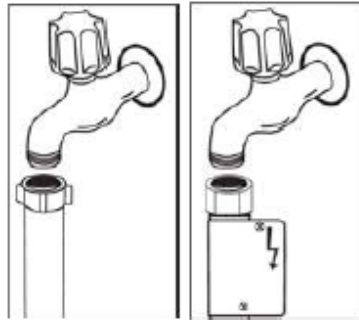

2.4 Tubo de vaciado

El tubo de vaciado se puede conectar a un desagüe fijo o a una conexión especial bajo el fregadero. Con un tubo acodado especial (si está disponible), el lavavajillas se puede vaciar directamente en el fregadero, conectando el tubo acodado al borde del fregadero. Esta conexión debe encontrarse como mínimo a 50 cm y como máximo a 110 cm del suelo.

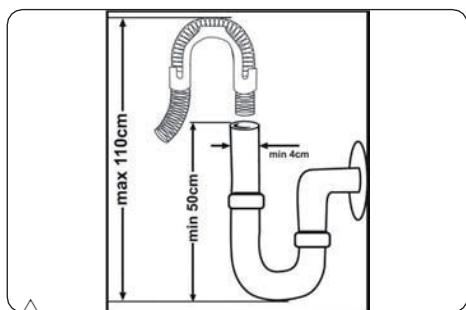

ADVERTENCIA: No se debe modificar la longitud del tubo de vaciado, ya que el aparato no podrá desaguar correctamente. Nuestra empresa rechazará toda responsabilidad en caso de problemas.

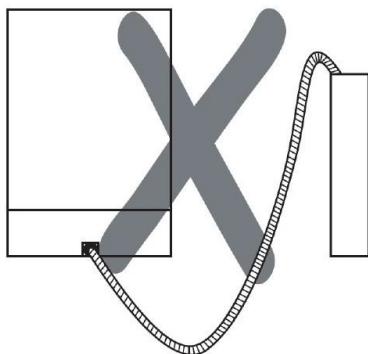
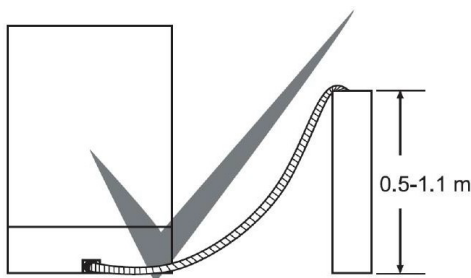

2.5 Conexión eléctrica



ADVERTENCIA: Este aparato debe estar conectado a tierra.

- Antes de conectarlo a la red eléctrica, compruebe que la tensión nominal del

aparto (indicada en la placa de características del mismo) corresponda con la tensión de la alimentación eléctrica. La toma de alimentación eléctrica también debe poder soportar la potencia nominal del aparato (también indicada en la placa de características). Si tiene dudas, consulte a un electricista cualificado.

- El producto debe instalarse de acuerdo con las instrucciones recogidas en este manual y a la normativa vigente. Si no se respetan, el fabricante no se hace responsable.
- Este aparato está diseñado para utilizar una alimentación de 220 a 240 V. Si su alimentación es distinta, póngase en contacto con un profesional autorizado o un electricista cualificado. Utilice siempre el cable de alimentación y el conector incluidos con el aparato.
- Con baja tensión, la eficacia de su lavavajillas será inferior.
- Si el cable de alimentación estuviera dañado, deberá sustituirlo el fabricante, su servicio técnico o una persona de cualificación similar, con el fin de evitar cualquier peligro. De lo contrario, pueden producirse accidentes.
- Por motivos de seguridad, asegúrese de desconectar siempre la toma al final del programa.
- Para evitar una electrocución, no desconecte el aparato con las manos mojadas.
- Desconecte su lavavajillas siempre por su conector. No tire nunca del cable de alimentación.

2.6 Instalación del aparato bajo una encimera

Si desea colocar su aparato bajo una encimera, debe contar con un espacio suficiente para hacerlo y la fontanería debe ser adecuada para este uso (1). Si el espacio bajo la encimera es adecuado

para la instalación de su aparato, retire la parte superior del lavavajillas (top) como se indica en la ilustración (2).

! **ADVERTENCIA:** La encimera bajo la cual se vaya a colocar el aparato debe ser estable para evitar un desequilibrio.

El panel superior (top) del lavavajillas debe retirarse para adaptar el aparato bajo la encimera.

Para retirar el panel superior, retire los tornillos que lo mantienen, en la parte posterior del aparato. A continuación, empuje el panel 1 cm hacia atrás y levántelo. Ajuste los pies del aparato en función de la pendiente del suelo (3).

Coloque el aparato en su sitio empujándolo bajo la encimera, con cuidado para no aplastar ni torcer los tubos (4).

! **ADVERTENCIA:** Una vez retirado el panel superior de su lavavajillas, el aparato deberá colocarse en un espacio con las dimensiones indicadas en la ilustración.

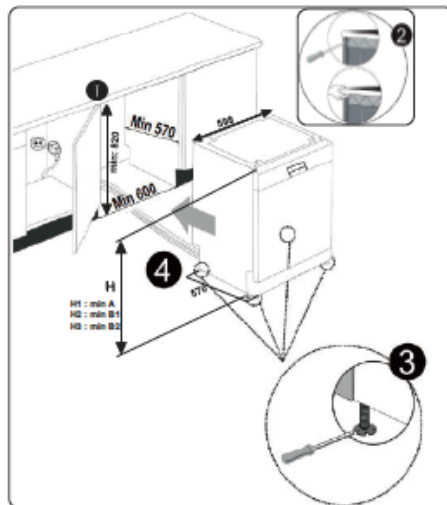

	A	B	
	Todo el producto	B ₁	B ₂
Altura del producto (±2 mm)	820 mm	830 mm	835 mm

A: Si no hay fieltro encima del producto, tiene que tener en cuenta la altura de este producto.

B1: Si hay fieltro encima del producto (modelos con 2 cestos), tiene que tener en cuenta la altura de este producto.

B2: Si hay fieltro encima del producto (modelos con 3 cestos), tiene que tener en cuenta la altura de este producto.

3. ESPECIFICACIONES TÉCNICAS

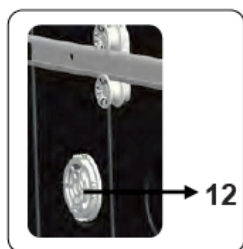
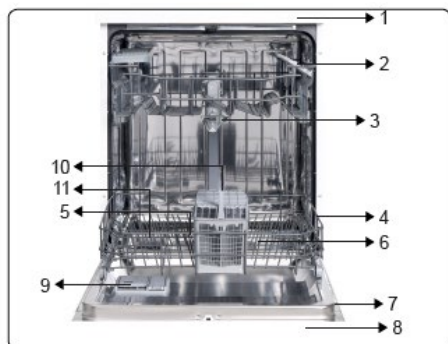

3.1 Aspecto general

1. Panel superior (top)
2. Cesto superior con rejillas
3. Brazo aspersor superior
4. Bandeja inferior
5. Brazo aspersor inferior
6. Filtros
7. Placa de características
8. Panel de mandos
9. Dosificador de detergente y de abrillantador
10. Bandeja de cubiertos
11. Depósito de sal
12. Unidad de secado activo: Este sistema ofrece mejores resultados de secado de su vajilla.

3.2 Especificaciones técnicas

Capacidad	14 cubiertos
Dimensiones	
Altura	850 (mm)
Anchura	598 (mm)
Profundidad	598 (mm)
Peso neto	40,600 kg
Tensión/Frecuencia de funcionamiento	220-240 V 50 Hz
Total, efectivo actual	10 (A)
Potencia total	1.900 (W)
Presión de alimentación de agua	Máxima: 1 Mpa (10 bar) Mínima: 0,03 MPa (3 bar)

4. PREPARACIÓN DEL APARATO PARA SU USO

4.1 Antes del primer uso

- Asegúrese de que las especificaciones eléctricas y del suministro de agua coincidan con los valores indicados en las instrucciones de instalación del aparato.
- Retire los materiales de embalaje del interior del aparato.
- Regule el nivel del ablandador de agua (ver la página siguiente).

4.2 Uso de la sal

Para un correcto funcionamiento, el lavavajillas necesita un agua blanda, es decir, con menos cal. En caso contrario, se depositarán residuos blancos de cal en la vajilla y en los equipos internos. Esto afectaría negativamente al resultado del lavado, del secado y del abrillantado de su aparato. La sal regenera el ablandador del agua, que neutraliza la cal.

Utilice únicamente una sal especial para lavavajillas para ablandar el agua de la máquina. No utilice sal de mesa ni en polvo, que es muy soluble en agua. El uso de cualquier otro tipo de sal puede dañar su máquina.

4.3 Llenado del depósito de sal.

Para añadir sal ablandadora, abra la tapa del compartimento de sal, girándolo en el sentido de las agujas del reloj. **(1) (2)** Para el primer uso, ponga 1 kg de sal y agua **(3)** en el compartimento, hasta que casi se desborde. Puede utilizar un embudo (incluido) **(4)** para facilitar el llenado. Vuelva a colocar la tapa y ciérrela.

Cada 20 o 30 ciclos, añada sal a su aparato hasta que se llene el depósito (aproximadamente 1 kg).

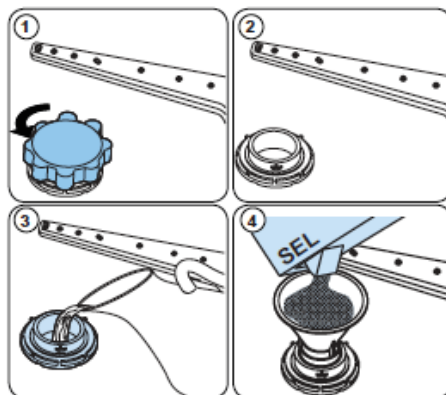



Añada sal en el compartimento de sal antes del primer uso.

Utilice sal ablandadora fabricada especialmente para su uso en lavavajillas.

Cuando pone en marcha por primera vez su lavavajillas, el compartimento de sal se llena de agua. Por lo tanto, debe incorporar la sal ablandadora al aparato antes de ponerlo en marcha.

Si la sal se desborda y cae en el tanque, ejecute un programa de lavado corto o retire manualmente la sal para proteger el tanque de la corrosión.

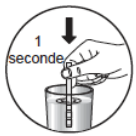
4.4 Tira reactiva de prueba

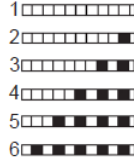
Deje correr el agua del grifo (1 minuto).	Mantenga la tira dentro del agua (1 s).	Agite la tira.	Espere (1 min.).	Ajuste el nivel de dureza de su aparato.
				

NOTA: Por defecto, el nivel viene ajustado al 3. Si el agua procede de un pozo o tiene un nivel de dureza superior a 90 dF, le recomendamos que utilice un filtro.

4.5 Tabla de dureza del agua

Nivel	Alemán dH	Francés dF	Inglés británico dE	Indicador
1	0-5	0-9	0-6	La pantalla indica L1.
2	6-11	10-20	7-14	La pantalla indica L2.
3	12-17	21-30	15-21	La pantalla indica L3.
4	18-22	31-40	22-28	La pantalla indica L4.
5	23-31	41-55	29-39	La pantalla indica L5.
6	32-50	56-90	40-63	La pantalla indica L6.

4.6 Sistema ablandador

El lavavajillas está equipado con un sistema de ablandamiento del agua que reduce la dureza del suministro de agua corriente. Para conocer el nivel de dureza del agua del grifo, póngase en contacto con su compañía de agua o utilice la tira de prueba (si corresponde).

4.7 Ajustes

- Encienda el lavavajillas pulsando el botón de Encendido/Apagado e, inmediatamente, pulse el botón Programa durante al menos 3 segundos.
- Suelte el botón Programa cuando aparezca la indicación "SL" en la pantalla. La máquina muestra el último ajuste.
- Ajuste el nivel pulsando el botón Programa. Cada pulsación del botón Programa aumenta el nivel. Cuando se llega al nivel 6, si vuelve a pulsar el botón Programa, volverá al nivel 1.
- Apague la máquina pulsando el botón Encendido/Apagado para guardar los ajustes realizados.

4.8 Uso del detergente

Utilice exclusivamente detergentes diseñados específicamente para los lavavajillas domésticos. Guarde los detergentes en lugares secos y frescos, fuera del alcance de los niños.

- Añada el detergente adecuado para el programa seleccionado para garantizar el mejor resultado. La cantidad de detergente necesaria depende del ciclo, el tamaño de la carga y el nivel de suciedad de la vajilla.
- No llene el compartimiento de detergente más de lo necesario, de lo contrario podrían aparecer líneas blanquecinas o azuladas en los vasos y los platos, o causar la corrosión del vidrio. El uso continuado de demasiado detergente puede dañar el aparato.
- Si utiliza demasiado poco detergente puede resultar en una mala limpieza, y es posible que aparezcan manchas blanquecinas de agua dura.
- Consulte las instrucciones del fabricante del detergente para obtener más información.

4.9 Llenado del detergente

- Presione el pestillo para abrir el dosificador y vierta el detergente o coloque su pastilla.
- Cierre la tapa y presione hasta que se bloquee en su sitio. El dosificador debe rellenarse justamente antes del inicio de cada programa.

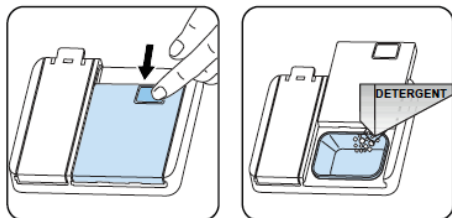

4.10 Uso de pastillas 3 en 1

- Estos productos deben utilizarse

siguiendo las instrucciones del fabricante.

- No introduzca nunca tabletas 3 en 1 directamente en el tanque o en la cesta de cubiertos.
- Las pastillas 3 en 1 no sólo contienen detergente, sino también líquido abrillantador, sustitutos de la sal y componentes adicionales según su combinación.
- Le recomendamos no utilizar pastillas 3 en 1 para programas cortos. Use un detergente en polvo en su lugar.
- Si tiene algún problema al usar detergentes combinados, póngase en contacto con el fabricante del detergente.
- Cuando deje de utilizar detergentes combinados, asegúrese de que los ajustes de dureza del agua y de líquido abrillantador estén regulados al nivel correcto.

4.11 Uso de abrillantador

- El líquido abrillantador ayuda a secar la vajilla sin dejar líneas ni manchas.
- Para obtener utensilios sin manchas y vasos transparentes, es necesario un líquido abrillantador. El líquido abrillantador se dosifica automáticamente durante la fase de aclarado en caliente.
- Si el ajuste de la dosis de líquido abrillantador es demasiado bajo, quedarán manchas blanquecinas la vajilla, y los platos no quedarán secos y limpios.
- Si la dosis de líquido abrillantador es demasiado alta, pueden aparecer capas azuladas en los vasos y los platos.

4.12 Llenado y ajuste del líquido abrillantador

- Para rellenar el compartimiento de líquido abrillantador, abra el tapón del compartimiento del abrillantador.

- Llene el compartimiento con líquido abrillantador hasta el nivel MÁXIMO y cierre la tapa. Procure no llenar en exceso el compartimiento de abrillantador y limpie cualquier desbordamiento.

Para cambiar el nivel de líquido abrillantador, siga los siguientes pasos antes de encender el aparato:

- El ajuste del líquido abrillantador se realiza después del de la dureza del agua.
- Abra la puerta del lavavajillas.
- Ponga en marcha la máquina pulsando el botón de Encendido/Apagado.
- Inmediatamente, pulse el botón de selección de programa y manténgalo pulsado hasta que aparezca la indicación "rA" en la pantalla.
- La máquina muestra el último ajuste.
- Ajuste el nivel pulsando el botón de selección de programa.
- Apague la máquina para guardar los ajustes realizados.
- El valor ajustado por defecto es "4".

Si los platos no se secan correctamente o salen con manchas, aumente el nivel. Si se forman manchas azules en sus platos, reduzca el nivel.

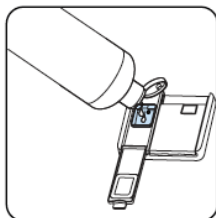

Nivel	Dosis de abrillantador	Indicador
1	Producto abrillantador no dosificado	La pantalla indica r1.
2	Se distribuye 1 dosis	La pantalla indica r2.
3	Se distribuyen 2 dosis	La pantalla indica r3.
4	Se distribuyen 3 dosis	La pantalla indica r4.
5	Se distribuyen 4 dosis	La pantalla indica r5.

5. CARGA DE SU LAVAVAJILLAS

- Para obtener los mejores resultados, siga estas instrucciones durante la carga.
- El prelavado manual de la vajilla implica un aumento en el consumo de energía y agua y no se recomienda. Puede colocar tazas, vasos, copas, platos pequeños, cuencos, etc. en el cesto superior. No apoye los vasos largos uno contra el otro, de lo contrario pueden no quedar estables y sufrir daños.
- Cuando coloque tazas y copas con pie largo, apóyelos contra el borde del cesto o el soporte y no contra otros objetos.
- Coloque todos los recipientes como tazas, vasos y cacerolas en el lavavajillas con su abertura hacia abajo, de lo contrario puede acumularse agua en estos objetos.
- Si hay un cesto de cubiertos en la máquina, se recomienda usarlo para obtener el mejor resultado.
- Coloque todos los objetos grandes (ollas, sartenes, tapas, platos, tazones, etc.) y muy sucios en el cesto inferior.
- Los platos y los cubiertos no se deben colocar unos sobre otros.

 **ADVERTENCIA:** No obstaculice la rotación de los brazos aspersores.

 **ADVERTENCIA:** Asegúrese de que, después de haber cargado la vajilla, no se impida la apertura del dosificador de detergente.

5.1 Recomendaciones

Retire cualquier residuo importante de la vajilla antes de introducirla en la máquina. Ponga la máquina en marcha con la carga completa.

No sobrecargue los cestos ni

coloque la vajilla en el cesto incorrecto. Si no se respetan las instrucciones de carga puede resultar en una mala calidad del lavado.



 **ADVERTENCIA** Para evitar lesiones, coloque los cuchillos largos y afilados en los cestos, con las puntas hacia abajo o colocados en horizontal.

 **IMPORTANTE:** Le recomendamos que utilice su aparato al máximo de su capacidad para optimizar el consumo de agua y electricidad. Cualquier uso que no se ajuste a este manual puede provocar un deterioro en la calidad del lavado.

Soporte para utensilios largos

Los utensilios largos, como cuchillos de pan y cucharones, se pueden colocar en horizontal en este soporte para optimizar la carga dentro de los cestos.

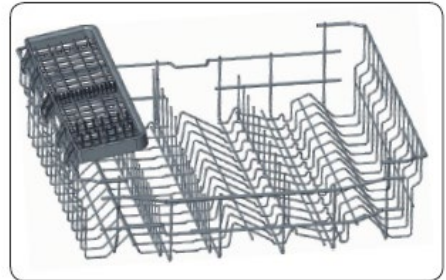

Si no desea utilizar este soporte, puede retirarlo del cesto superior tirando de él hacia arriba.



Ajuste de la altura

El cesto superior cuenta con un mecanismo que permite subir **(1)** o bajar **(2)** su altura, sin tener que retirar el cesto. Sujete el cesto por ambos lados y tire hacia arriba o empuje hacia abajo, asegurándose de que los dos lados del cesto superior estén en la misma posición.

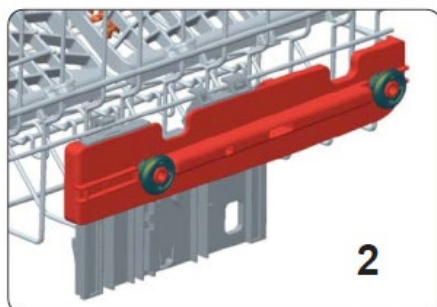
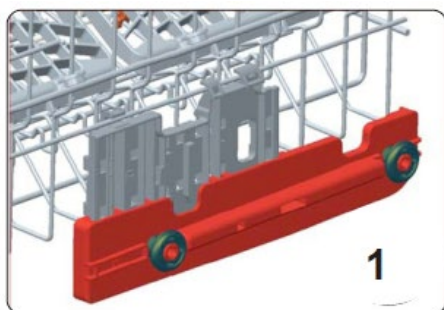
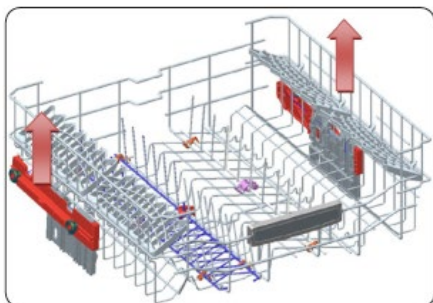

5.2 Carga de los cestos

Bandeja inferior

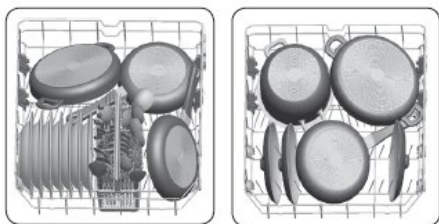

Bandeja inferior

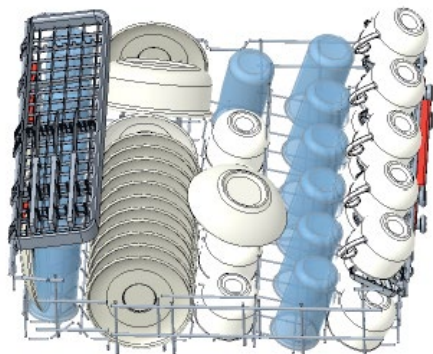

Cargas incorrectas

Una carga incorrecta puede dar lugar a un mal resultado del lavado y el secado. Por favor, siga las recomendaciones del fabricante para obtener un buen resultado.

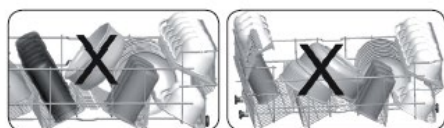
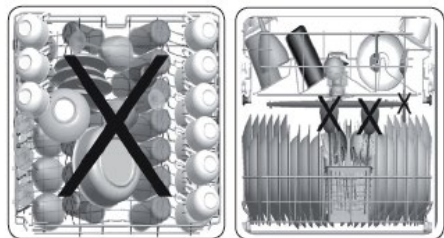







Artículos no aptos para el lavavajillas

- Cenizas de cigarrillos, restos de velas, pulimentos, pintura, sustancias químicas, materiales de aleación de hierro.
- Tenedores, cucharas y cuchillos con mango de madera, hueso, marfil o nácar; artículos encolados, artículos manchados con productos químicos abrasivos, ácidos o básicos.
- Plásticos termosensibles, recipientes de cobre o estañados.
- Objetos de aluminio y plata.
- Algunos vidrios delicados, porcelanas impresas ornamentales; algunos artículos de cristal, cubiertos encolados, copas de cristal con plomo, tablas de cortar, artículos de fibras sintéticas.
- Artículos absorbentes como esponjas o alfombras de cocina.

¡IMPORTANTE: Opte por comprar utensilios de cocina que sean aptos para el lavavajillas.

6. TABLA DE PROGRAMAS

	 P1	 P2	 P3	 P4	 P5	 P6
Nombre del programa:	Prelavado	Exprés 14'	Rápido 30'	Eco	Super 50'	Auto
Tipo de suciedad:	Para enjuagar la vajilla que piensa lavar más tarde.	El programa más rápido para la vajilla ligeramente sucia y utilizada recientemente; está adaptado a 4 cubiertos.	Destinado para una vajilla ligeramente sucia y un lavado rápido.	Este programa estándar es adecuado para limpiar vajilla con suciedad normal. Es el programa más eficiente en términos de consumo de energía y agua.	Adecuado para una vajilla con una suciedad normal, utilizado diariamente con un programa más rápido.	Programación Auto para una vajilla muy sucia.
Grado de suciedad:	Ligero	Ligero	Ligero	Medio	Medio	Fuerte
Cantidad de detergente: A: 25 cm ³ B: 15 cm ³	-	B	A	A	A	A
Duración del programa (h/min):	0:15	0:14	0:30	3:42	0:50	01:37 - 02:58
Consumo eléctrico (kWh / ciclo):	0,020	0,340	0,670	0,937	1,000	1,300 - 2,000
Consumo de agua (l / ciclo):	4,2	6,6	10,9	9,0	9,5	11,8 - 24,0

 **NOTA:** Los datos del programa Eco* están medidos en condiciones de laboratorio, de acuerdo a la norma europea EN60436.

- La duración de los demás programas puede variar según la cantidad de vajilla, la temperatura del agua, la temperatura ambiente y las opciones seleccionadas.
- Los valores mostrados para los programas distintos al programa Eco son meramente indicativos.
- Cuando el lavavajillas se utiliza de acuerdo con las instrucciones del fabricante, generalmente consume menos agua y energía que con un lavado a mano.
- Le recomendamos utilizar un detergente en polvo para los programas cortos.
- Los programas cortos (30 minutos o menos) no incluyen el secado.
- Para facilitar el secado, le recomendamos abrir ligeramente la puerta una vez finalizado el ciclo.

7. PANEL DE CONTROL

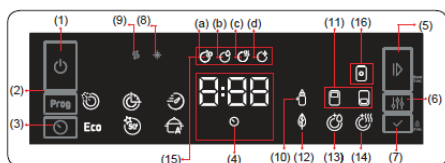

1. Botón de Encendido/Apagado
2. Botón de selección de programa
3. Botón Inicio diferido
4. Indicador de tiempo restante
5. Botón Inicio/Pausa
6. Botón Opciones
7. Botón de Selección
8. Indicador de abrillantador
9. Indicador de sal
10. Indicador de opción Higiene
11. Indicador de opción de media carga
12. Indicador de opción de Ahorro de energía
13. Indicador de opción Aclarado+
14. Indicador de opción Secado+
15. Indicadores de progreso del ciclo
 - a- Indicador de lavado
 - b- Indicador de aclarado
 - c- Indicador de secado
 - d- Indicador de fin de ciclo
16. Indicador de opción 3 en 1

1. Botón de Encendido/Apagado

Encienda la máquina pulsando el botón de Encendido/Apagado. Si no pulsa ningún botón, la máquina se apagará automáticamente al cabo de 15 minutos.

2. Botón de selección de programa

Con el botón de selección de programa, seleccione el programa más adecuado. El indicador del programa seleccionado se activará. Para obtener más información sobre los programas, consulte la Tabla de programas.

3. Botón de inicio diferido

Puede retrasar la hora de inicio del programa entre 1 y 24 horas pulsando la tecla de inicio diferido antes de iniciar el programa. Para activar la duración de la temporización, pulse el botón de Inicio/Pausa (5). El indicador de inicio diferido se activará. Si desea cambiar el tiempo de espera, primero pulse el botón de Inicio/Pausa (5) y después, pulse el botón de inicio diferido para seleccionar el nuevo tiempo de espera. Vuelva a pulsar el botón de Inicio/Pausa (5) para activar el nuevo plazo del temporizador.

Para cancelar el temporizador, ajuste el tiempo de inicio a 0 horas, pulsando el botón de inicio diferido.



OBSERVACIÓN Si apaga la máquina después de seleccionar y activar el tiempo de retardo e iniciar el programa, el tiempo de retardo se cancelará.

4. Indicador de tiempo restante

Se puede comprobar el progreso del programa, gracias a los indicadores de lavado, de abrillantado, de secado y de fin de programa y al indicador de tiempo restante.

5. Botón Inicio/Pausa

Pulse el botón Inicio/Pausa para lanzar el programa seleccionado. El LED de lavado de iluminará y el indicador de tiempo restante mostrará la duración del programa. También mostrará el tiempo restante a lo largo del programa. Si abre la puerta de su máquina mientras se está ejecutando el programa, la duración del programa se detendrá y el indicador de fase parpadeará.

6. Botón Funciones

Puede seleccionar las opciones, pulsando varias veces seguidas el botón Opciones. La opción seleccionada se indicará mediante un indicador LED intermitente.

7. Tecla de selección

Seleccione la opción pulsando el botón Selección. Se quedará iluminado el indicador LED de la opción seleccionada.

8. Indicador de abrillantador

Cuando el nivel de líquido abrillantador sea bajo, el indicador de abrillantador se activará y tendrá que rellenar el depósito.

9. Indicador de sal

Cuando la cantidad de sal ablandadora sea insuficiente, el indicador de advertencia de falta de sal se activará para indicar que es necesario rellenar el depósito de sal.

10. Indicador de opción 3 en 1

Cuando la función 3 en 1 está activada, su lavavajillas optimizará automáticamente los parámetros de lavado para adaptarse a la composición de las pastillas 3 en 1, ahorrando de este modo agua y energía.

11. Indicador de opción Higiene+

Puede seleccionar la opción Higiene+ para un lavado más higiénico y limpio. Esta función aumenta la temperatura y el tiempo de lavado del programa seleccionado para dejar su vajilla perfectamente limpia.

12. Indicador de opción de media carga

Cuando seleccione la opción de media carga, podrá lavar su vajilla sólo en la cesta inferior o sólo en la cesta superior. Esta función permite lavar pequeñas cargas, reduciendo el consumo y la duración del programa.

13. Indicador de opción de Ahorro de energía

Seleccione la opción Ahorro de energía para activar la apertura automática de la puerta al final del ciclo para mejorar los resultados del secado. Esta función también permite ahorrar energía al reducir la temperatura de lavado.

14. Indicador de opción Aclarado+

Al seleccionar la opción Aclarado+, se añadirán pasos de lavado y abrillantado a su programa para garantizar que su vajilla quede seca y brillante.

15. Indicador de opción Secado+

Esta opción permite un mejor resultado del secado, gracias al aumento de la temperatura y la duración de la fase de secado.



NOTA: Si se ha utilizado función adicional en el último programa de lavado, esta función permanecerá activa en el siguiente programa seleccionado hasta que se pare la máquina. Para cancelar esa función en el nuevo programa de lavado seleccionado, pulse el botón Opción (6) hasta que el indicador de esta opción se apague.

16. Indicador de progreso del ciclo

Los símbolos de Lavado, Aclarado, Secado y Fin de ciclo aparecen en la pantalla de manera alternativa. Cuando el símbolo de secado está encendido, el lavavajillas permanece en silencio durante 15 a 100 minutos, dependiendo del programa seleccionado.



OBSERVACIÓN: El bloqueo para niños se activa y se desactiva pulsando el botón de selección (7) durante aproximadamente 3 segundos. Cuando se activa esta función, todos los indicadores LED parpadean y en el indicador de tiempo restante (4), aparece "CL".



OBSERVACIÓN: Para guardar un programa como favorito, pulse al mismo tiempo el botón de selección de programa (2) y el botón de inicio diferido (3). Para seleccionar el programa favorito, mantenga pulsado el botón de selección de programa (2) durante 3 segundos.

7.1 Cambiar de programa

Si desea cambiar de programa cuando la

máquina ya está en marcha.

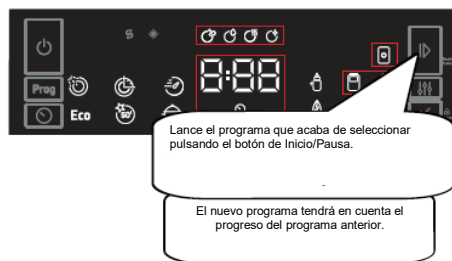
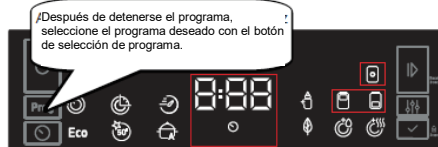

7.2 Anulación de un programa

Si desea anular un programa que se está ejecutando.

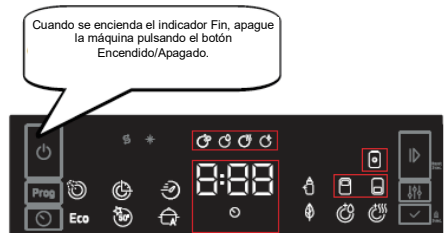
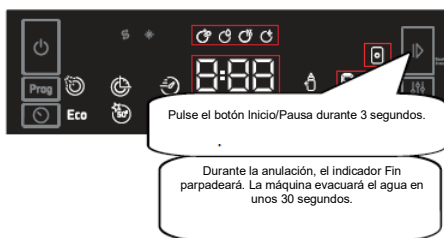

7.3 Apagar el aparato



NOTA: Evite abrir la puerta antes de que finalice el programa.

OBSERVACIÓN: Al finalizar el programa de lavado, puede dejar la puerta de su máquina entreabierta para acelerar el proceso de secado.

OBSERVACIÓN: Si abre la puerta del lavavajillas durante el lavado, o durante un corte de corriente, la máquina reiniciará el programa cuando la puerta se vuelva a cerrar o se restablezca la corriente.

Control de la señal sonora

Para modificar el nivel de la señal sonora, siga los siguientes pasos:

1. Abra la puerta y pulse simultáneamente los botones de Opción (6) y de Selección (7) durante 3 segundos.
2. Cuando el aparato entre al modo de "ajuste del sonido", el zumbador emitirá un sonido largo y la máquina mostrará el último nivel establecido, de "S0" a "S3".
3. Para reducir el nivel del sonido, pulse el botón de Selección (7). Para aumentar el nivel del sonido, pulse el botón de Opción (6).
4. Para registrar el nivel de sonido seleccionado, apague el lavavajillas.
5. El nivel "S0" significa que todos los sonidos están desactivados. El ajuste de fábrica es "S3".

Modo de ahorro de energía

Siga estos pasos para activar o desactivar el modo de ahorro de energía:

- 1.** Abra la puerta y pulse simultáneamente los botones Programa (2) y Opción (6) durante 3 segundos.
- 2.** Tras 3 segundos, su lavavajillas mostrará el último ajuste, "IL1" o "ILO".
- 3.** Cuando esté activado el modo de ahorro de energía, la pantalla indicará "IL1". En este modo, la máquina se apagará automáticamente cuando permanezca 15 minutos inactiva, para ahorrar energía.
- 4.** Cuando el modo de ahorro de energía esté desactivado, la pantalla indicará "ILO". Si el modo de ahorro de energía está desactivado, la máquina seguirá encendida a menos que el usuario la apague.
- 5.** Para registrar el parámetro seleccionado, apague la máquina.

El modo de Ahorro de energía viene activado de fábrica.

8. LIMPIEZA Y MANTENIMIENTO

Es importante limpiar su lavavajillas para garantizar la duración de la vida útil de la máquina.

Asegúrese de que los ajustes de ablandamiento del agua se realicen correctamente y de que la cantidad de detergente sea la óptima para evitar la acumulación de cal. Cuando el indicador de falta de sal se ilumine, vuelva a llenar el compartimento de sal.

Con el tiempo, la grasa y la cal pueden depositarse en el lavavajillas. Si esto ocurre:

- Llene el compartimento de detergente, pero no cargue la vajilla. Seleccione un programa que funcione a alta temperatura y haga funcionar el lavavajillas en vacío. Si su lavavajillas no queda lo suficientemente limpio, utilice un producto de limpieza de lavavajillas.
- Para prolongar la vida útil de su lavavajillas, limpie su máquina una vez al mes.
- Limpie regularmente con un paño húmedo las juntas de la puerta para eliminar los residuos acumulados o cuerpos extraños.

8.1 Filtros

Limpie los filtros y los brazos aspersores al menos una vez a la semana. Cuando queden restos de alimentos en los filtros gruesos y finos, deberá extraer estos filtros y limpiarlos cuidadosamente bajo el grifo.

- a) Microfiltro b) Filtro grande
c) Filtro metálico

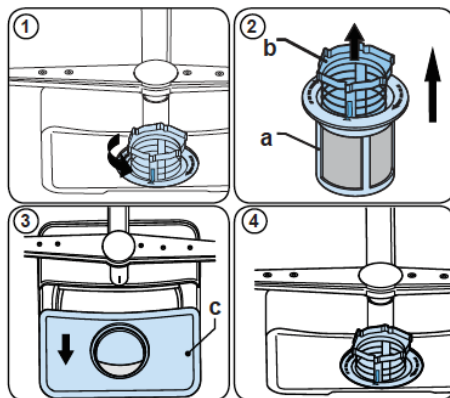

Para extraer y limpiar el conjunto de filtros, gire el conjunto en sentido contrario a las agujas del reloj y retírelo levantándolo (1). Separe el filtro grande del microfiltro (2). Tire del filtro metálico y extráigalo (3). Enjuague el filtro con abundante agua hasta que no queden residuos. Vuelva a colocar los filtros juntos. Vuelva a colocar el conjunto del filtro y gírelo en el sentido de las agujas del reloj (4).

- No utilice nunca el lavavajillas sin el filtro.
- Una disposición incorrecta del filtro reduce la eficiencia de lavado.
- Para garantizar el correcto funcionamiento de su máquina, limpie los filtros con regularidad.

8.2 Brazo aspersor

Compruebe que los orificios de los brazos no estén obstruidos y que no queden restos de comida ni haya cuerpos extraños atrapados a la altura de los brazos aspersores. En caso de obstrucción de estos orificios, extraiga los brazos aspersores y límpielos con agua. Para retirar el brazo aspersor superior, afloje la tuerca girándola en el sentido de las agujas del reloj y tire de ella hacia abajo. Cuando vuelva a montar el brazo aspersor superior, asegúrese de que la tuerca quede perfectamente apretada.

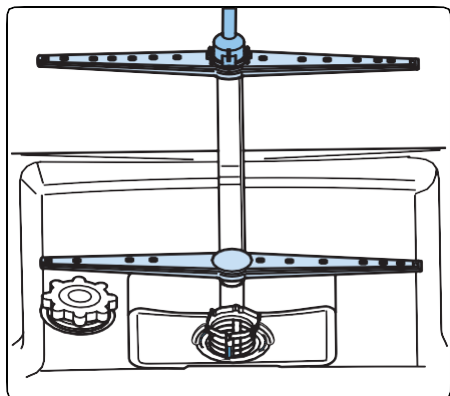

8.3 Bomba de vaciado

La bomba de agua usada puede bloquearse debido a grandes restos de comida o cuerpos extraños que no hayan sido captados por los filtros. En ese caso, el agua del aclarado se quedará estancada encima del filtro.

⚠ Advertencia: ¡Riesgo de cortes! Al limpiar la bomba de vaciado, tenga cuidado para no cortarse con trozos de vidrio u objetos afilados.

En este caso concreto:

1. Primero, desconecte siempre el aparato de la fuente de alimentación.
2. Retire los cestos.
3. Extraiga los filtros.
4. Seque el agua, si es necesario, con una esponja.
5. Inspeccione la superficie y después, retire los cuerpos extraños.
6. Vuelva a colocar los filtros.
7. Vuelva a introducir los cestos.

9. REPARACIÓN

PROBLEMA	CAUSA POSIBLE	REPARACIÓN
El programa no se lanza.	Su lavavajillas no está enchufado.	Enchufe su lavavajillas.
	Su lavavajillas no está encendido.	Encienda el lavavajillas pulsando el botón de Encendido/Apagado.
	Fusible quemado.	Revise su disyuntor.
	Llave de paso de agua cerrada.	Abra la llave de paso de agua.
	La puerta de su lavavajillas está abierta.	Cierre la puerta del lavavajillas.
	El tubo de entrada de agua y los filtros del aparato están obstruidos.	Revise el tubo de entrada de agua y los filtros del aparato y asegúrese de que no estén obstruidos.
Queda agua en el interior del aparato.	El tubo de evacuación de agua está obstruido o pellizcado (doblado).	Revise el tubo de vaciado y límpielo o enderézelo.
	Los filtros están atascados.	Limpie los filtros.
	El programa aún no ha terminado.	Espere a que finalice el programa.
El aparato se detiene durante el lavado.	Corte de corriente.	Compruebe la alimentación eléctrica.
	Fallo de alimentación de agua.	Revise el grifo.
Se escuchan ruidos de sacudidas y golpes durante la operación de lavado.	El brazo aspersor toca la vajilla colocada en el cesto inferior.	Mueva o retire los objetos que bloquean el brazo aspersor.
Quedan algunos restos de comida en la vajilla.	La vajilla estaba mal colocada y el agua pulverizada no ha podido llegar a algunos lugares.	No sobrecargue los cestos.
	Los platos se apoyan unos contra otros.	Coloque los platos tal y como se indica en la sección relativa a la carga de su lavavajillas.
	No se ha utilizado suficiente detergente.	Utilice la cantidad correcta de detergente, como se indica en la tabla de programas.
	Se ha seleccionado un programa de lavado incorrecto.	Utilice la información de la tabla de programas para seleccionar el programa más adecuado.
	Brazo aspersor atascado por restos de comida.	Limpie los orificios de los brazos aspersores con un objeto delgado.
	Filtros o bomba de vaciado sucios, o filtros mal instalados.	Compruebe que el tubo de vaciado y los filtros están instalados correctamente.

PROBLEMA	CAUSA POSIBLE	REPARACIÓN
Quedan unas marcas blanquecinas en la vajilla.	No se ha utilizado suficiente detergente.	Utilice la cantidad correcta de detergente, como se indica en la tabla de programas.
	Dosis demasiado baja de abrillantador y/o de ablandador de agua.	Aumente nivel de abrillantador o de ablandador de agua.
	Nivel de dureza del agua elevado.	Aumente nivel de ablandador de agua y añada sal.
	El compartimento de sal no está bien cerrado.	Compruebe que el tapón del compartimento de sal esté bien cerrado.
La vajilla no se seca.	No se ha seleccionado la opción de secado.	Seleccione un programa con secado.
	La dosis de abrillantador es demasiado baja.	Aumente el ajuste de dosificación de abrillantador.
Se forman unas manchas de óxido sobre la vajilla.	El acero inoxidable de la vajilla no es de buena calidad.	Utilice únicamente utensilios que sean aptos para el lavado en lavavajillas.
	Alto nivel de sal en el agua de lavado.	Ajuste el nivel de dureza del agua utilizando la tabla de dureza del agua.
	El compartimento de sal no está bien cerrado.	Compruebe que el tapón del compartimento de sal esté bien cerrado.
	Se ha vertido demasiada sal en el lavavajillas al rellenar la sal.	Utilice un embudo para evitar fugas al rellenar el compartimento de sal.
	Mala conexión a tierra.	Consulte inmediatamente a un electricista cualificado.
Queda detergente dentro del compartimento del detergente.	El detergente se ha añadido cuando el compartimento de detergente estaba mojado.	Asegúrese de que el compartimento de detergente esté seco antes de su uso.

ADVERTENCIAS AUTOMÁTICAS DE AVERÍA Y QUÉ HACER EN CADA CASO

CÓDIGO DE AVERÍA	POSIBLE AVERÍA	QUÉ HACER
FF	Avería del sistema de alimentación de agua	Asegúrese de que la llave de paso de agua esté abierta y de que el agua fluya.
		Separe el tubo de alimentación del grifo y limpie el filtro del tubo.
		Si el problema persiste, póngase en contacto con nuestro servicio posventa.
F5	Avería del sistema de presión	Contacte al servicio de postventa.
F3	Suministro continuo de agua	Cierre la llave de paso y póngase en contacto con el servicio posventa.
F2	Imposible evacuar el agua	El tubo de evacuación de agua y los filtros del pueden estar obstruidos.
		Anule el programa.
		Si el error persiste, póngase en contacto con el servicio posventa.
F8	Fallo de calentamiento	Contacte al servicio de postventa.
F1	Desbordamiento	Desenchufe el aparato y cierre la llave de paso.
		Contacte al servicio de postventa.
FE	Fallo de la tarjeta electrónica.	Contacte al servicio de postventa.
F7	Sobrecalentamiento	Contacte al servicio de postventa.
F9	Error de posición del divisor	Contacte al servicio de postventa.
F6	Fallo del sensor de temperatura	Contacte al servicio de postventa.
HI	Fallo de alta tensión	Contacte al servicio de postventa.
LO	Fallo de baja tensión	Contacte al servicio de postventa.

ACCESO A LA BASE DE DATOS

Para acceder a la información sobre el modelo de su electrodoméstico, almacenada en la base de datos de productos en virtud del Reglamento (UE) 2019/2017 y relacionada con el etiquetado energético, acceda al sitio web: <https://eprel.ec.europa.eu/>

Busque la referencia del aparato en el sitio web introduciendo la referencia de servicio indicada en la placa descriptiva del electrodoméstico.

También puede acceder a esta información escaneando el código QR de la etiqueta energética del aparato.

ES

Servicio postventa:

INTERVENCIONES



Las eventuales intervenciones que pueda ser necesario realizar en su aparato deberá realizarlas un profesional cualificado con licencia de marca. Para facilitar el tratamiento de su solicitud, cuando llame no olvide dar las referencias completas del aparato (modelo, tipo y número de serie).

Piezas originales:

Siempre que realice cualquier intervención, pida que se utilicen exclusivamente piezas de recambio certificadas originales.



Más información:

www.electro-brandt.es

NIF: B75108597
BRANDT ESPAGNE HOME, S.L.U
Plaza Carlos Trias Bertran, 4
28020 Madrid
Tif. 91 418 4533

INFORMACIÓN:

El periodo mínimo de disponibilidad de las piezas de recambio incluidas en la lista del Reglamento Europeo 2019-2019-UE y accesibles para el usuario del aparato es de 10 años en las condiciones previstas por este mismo reglamento.



XXXXXXXXXXXX

